

# Pultvordach PT/SE

- Ⓛ Montageanleitung
- ⓐ Assembly instructions
- Ⓟ Instrukcja montażu

Nr.: 9219135

**Art: 7600012**

**Model: Zadaszenie PT/SE PC kom. 10mm bezb.**

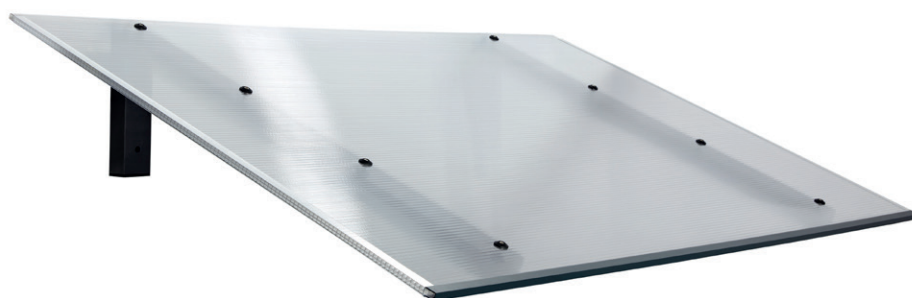

**Art: 7600015**

**Model: Zadaszenie PT/SE PC kom. ZEBRA 16mm bezb. w czarne pasy**

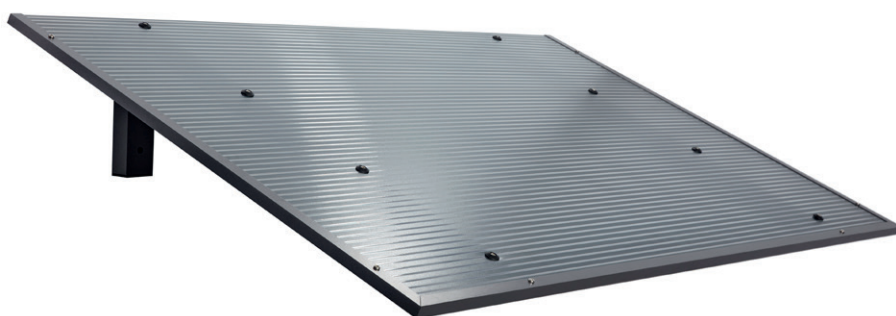

**Art: 7600018 i 7600021**

**Model: PT/SE szkło VSG 8mm bezb.**

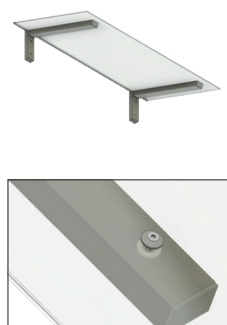
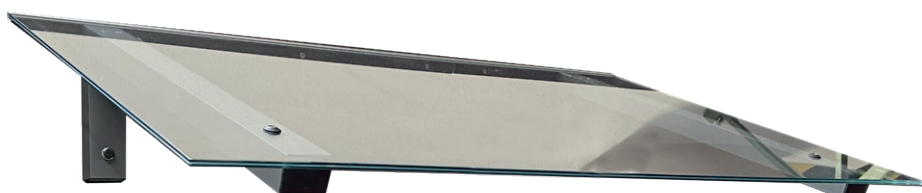

**gulta®**

## Wichtige Hinweise!

D

- Vor der Montage bitte Montageanleitung genauestens durchlesen und Produkt auf evtl. Transportschäden bzw. Fehler überprüfen, da für Schäden an bereits montierten Produkten keine Haftung übernommen werden kann.
- Prüfen Sie vor dem Einbau, ob Typ, Maß und Farbe übereinstimmen.
- Maßanfertigungen sind vom Umtausch ausgeschlossen.
- Das Vordach darf nur für den vorgeschriebenen Zweck verwendet werden, anderenfalls erlischt der Produkthaftungsanspruch!
- Reinigen Sie das Vordach bitte in Abständen von ca. 3 Monaten. Verwenden Sie nur vom Handel empfohlene Pflegemittel (keine Scheuer- oder Lösungsmittel). Die lackierten Teile können auch bei Bedarf mit Autopolitur behandelt werden.
- Die Wasserabläufe sind regelmäßig zu reinigen (ansonsten Beschädigungsfahr durch Stauwasser).
- Die Befestigungsmittel sind der jeweiligen Beschaffenheit der Wand anzupassen. Eine ausreichende Befestigung ist zu gewährleisten.
- Bei erhöhter Schnee- und Eislast ist das Vordach abzuräumen.
- Achtung Unfallgefahr! Vordach ist nicht begehbar.
- Empfehlung: Die Montage sollte von zwei Personen durchgeführt werden. Zusätzlich müssen Sie mit einem handelsüblichen Silikon abdichten.
- Die Elektroinstallation muss vom Elektro-Fachmann ausgeführt oder abgenommen werden.
- Auf Verschleißteile besteht nach Ablauf der gesetzlichen Garantiezeit kein Garantieanspruch.
- Zu diesem Vordach liefern wir auch separates Zubehör. Bitte informieren Sie sich bei Ihrem Fachhändler.
- Änderung der Konstruktion vorbehalten.

Text aktualisiert 31/2021

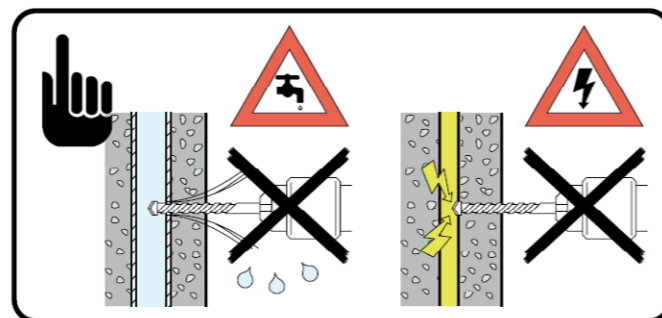
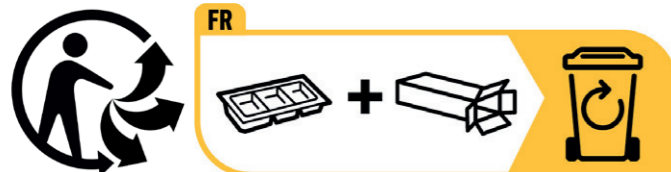

## Important Recommendations!

GB

- Prior to assembly please study the assembly instructions in detail and check the consignment for possible faulty parts or damage during transportation. No liability will be assumed for damage to products already assembled.
- Please check that type, dimensions and colour are correct before assembly.
- Custom-made products cannot be exchanged.
- The canopy may only be used for the intended purpose, failing which no claims for product liability can be accepted!
- Clean the canopy every 3 months and only use a recommended cleaning product (no scrubbing agents or solvents). If necessary, the lacquered parts can also be treated with car polish.
- The water drains should be cleaned regularly (in order to avoid damage caused by accumulated water).
- In each case, the canopy fastenings must be suitable for the construction of the wall in question. Secure attachment must be ensured.
- Accumulated snow and ice should be removed from the canopy.
- Caution - Danger of accident! The canopy is not load bearing; do not climb or place your weight on the canopy.
- Recommendation: Assembly should be carried out by two persons. You must also seal the canopy using standard commercial silicone.
- The electrical installation must be carried out or removed by a qualified electrician.
- No guarantee claims can be accepted for parts subject to wear and tear after the statutory guarantee period has expired.
- We can also supply separate accessories for this canopy. Please ask your local dealer for details.
- The design is subject change.

## Ważne zalecenia!

PL

- Przed montażem prosimy o dokładne zapoznanie się z instrukcją montażu i sprawdzenie przesyłki z uwagi na możliwe wadliwe części lub uszkodzenia podczas transportu. Nie ponosimy żadnej odpowiedzialności za szkody w produktach już zmontowanych.
- Przed montażem prosimy o sprawdzenie typu, wymiarów i koloru, czy są poprawne.
- Daszek może być używany tylko zgodnie z jego przeznaczeniem. W przeciwnym razie roszczenia z tytułu odpowiedzialności za produkt nie będą akceptowane!
- Czyścić daszek co 3 miesiące i używać tylko zalecanego środka czyszczącego (bez środków do szorowania lub rozpuszczalników). W razie potrzeby lakierowane części mogą być również traktowane pastą polerską do samochodów. Odpływy wody należy regularnie czyścić (aby uniknąć szkód spowodowanych przez nagromadzoną wodę).
- W każdym przypadku mocowania zadaszenia muszą być odpowiednie do konstrukcji danej ściany. Należy zapewnić bezpieczne mocowanie.
- Nagromadzony śnieg i lód należy usunąć z zadaszenia.
- Uwaga - niebezpieczeństwo wypadku! Nie przekraczać nośności; nie wspinąć się ani nieobciążać własnym ciężarem zadaszenia.
- Zalecenie: Montaż należy przeprowadzić w dwie osoby. Należy również uszczelnić zadaszenie używając standardowego, dostępnego w handlu silikonu.
- Należy wykonać instalację elektryczną lub ją usunąć przez wykwalifikowanego elektryka.
- Na części podlegające zużyciu nie przysługują żadne roszczenia gwarancyjne po upływie stawowego okresu gwarancji.
- W tym celu możemy również dostarczyć oddzielne akcesoria zadaszenia. Aby uzyskać szczegółowe informacje, skontaktuj się z lokalnym sprzedawcą.
- Projekt może ulec zmianie.



## Stückliste | Parts list | Lista części

Nr. No. N°	Bezeichnung Designation Przeznaczenie	Stück Quantity Sztuki		
		PT/SE 10mm bezb.	PT/SE 16 mm bezb. w czarne pasy	PT/SE 8mm VSG
1.	Hohlkammerplatte 10 mm klar Twin-Wall Sheet 10 mm clear   Płyta komorowa o grubości 10 mm bezb. <small>Achtung: 10 mm PC Hohlkammerplatte ist nicht vorgebohrt! Attention: 10 mm PC twin-wall sheet is not pre-drilled! Uwaga: Płyta komorowa nie jest wstępnie wywiercona!</small>	1 x		
2.	Hohlkammerplatte 16 mm anthrazit/klar Twin-Wall Sheet 16 mm anthr./clear   Płyta komorowa ZEBRA 16mm bezb. w czarne pasy		1 x	
3.	Glasscheibe 8mm VSG klar Glass pane 8mm clear   Szkło przezroczyste 8mm VSG			1 x
4.	Vierkantprofil Wand Square profile wall   Profil ścienny		2 x	
5.	Vierkantprofil Dach Square profile roof   Profil dachowy		2 x	
6.	ALU Druckgusswinkel ALU die casting angle   Aluminiowy kątownik łączący		2 x	
7.	Lamellenstopfen Lamellar plug   Zaślepka		4 x	
8.	PC U-Profil 10 mm klar PC U-profile 10mm clear   Profil U PC 10 mm	2 x		
9.	przezroczysty ALU U-Profil 10 mm mit Tropfkante ALU U- profile 10 mm   Profil U ALU 10 mm	1 x		
10.	ALU U-Profil 16 mm kurz ALU U-profile 16 mm   Profil U ALU krótki 16 mm		2 x	
11.	ALU U-Profil 16 mm lang ALU U-profile 16 mm   Profil U ALU długi 16 mm		1 x	
12.	ALU U-Profil für Wandanschluss ALU U-profile for wall connection   Profil ALU U do połączenia ze ścianą			1 x
13.	Dübel Ø 12 mm Plugs Ø 12 mm   Koszulka do kołka Ø 12		4 x	
14.	U-Scheibe Washers   Podkładka		4 x	
15.	Schraube 10 x 120 mm Screw 10 x 120 mm   Śruba 10 x 120 mm		4 x	
16.	Abdeckkappe Cover cap   Osłona łba śruby		4 x	
17.	Schraube M5 x 10 Screw M5 x 10   Śruba M5 x 10		8 x	
18.	Schraube M6 x 30 Screw M6 x 30   Śruba M6 x 30			2x
19.	Schraube 4,8 x 22 Screw 4,8 x 22   Śruba 4,8 x 22		8 x	
20.	Schraubenrosette Screw rosette   rozeta śruby		8 x	2 x
21.	Schraube 3,5 x 13 Screw 3,5 x 13   Vissier 3,5 x 13	2 x	6 x	
22.	U-Scheibe M12 Washers M12   Podkładka M12			2x
23.	Isolierhülle Insulating cover   Osłona izolacyjna			2x

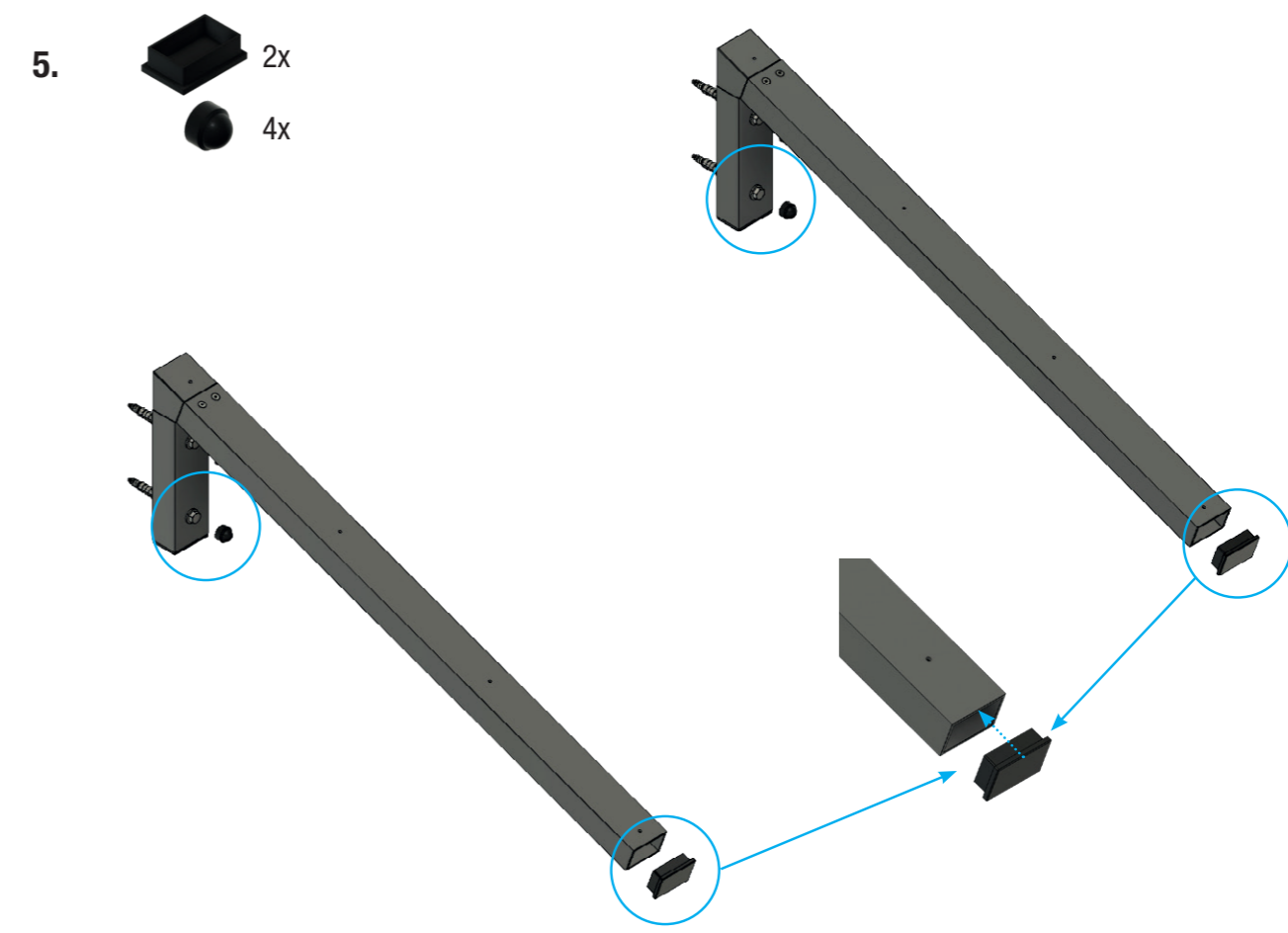
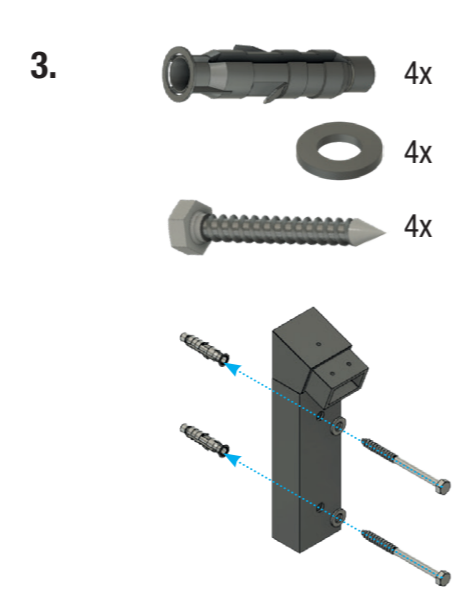
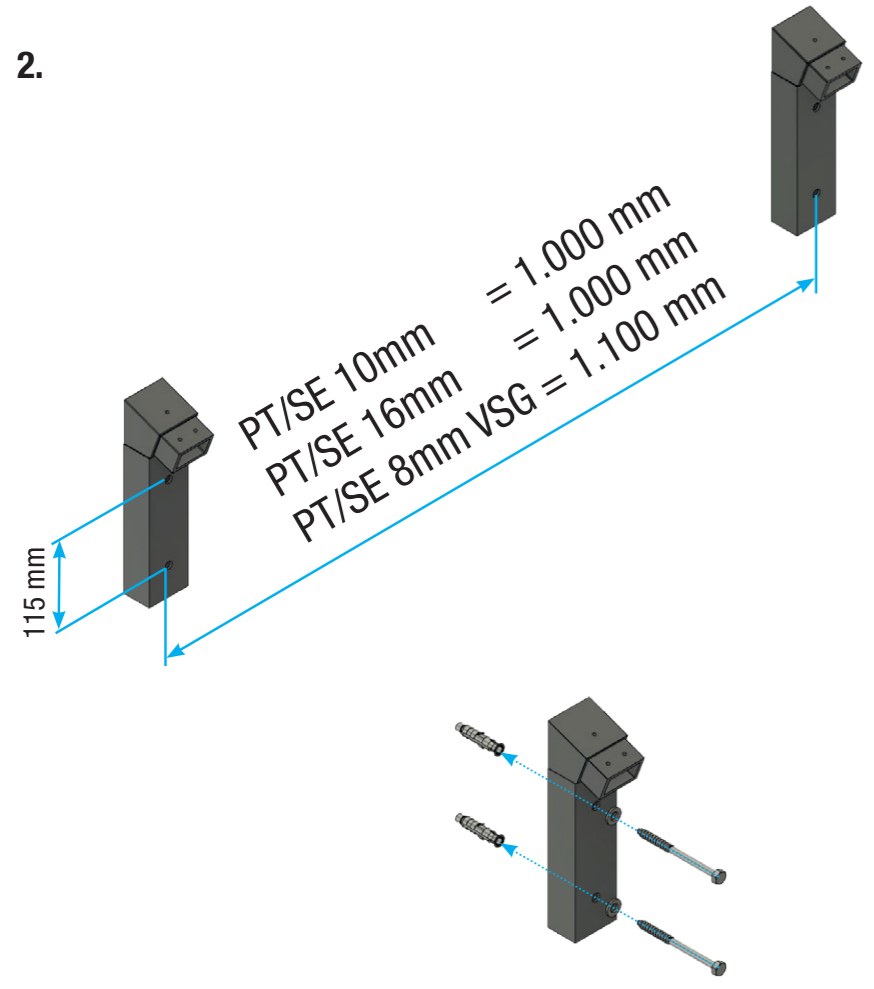
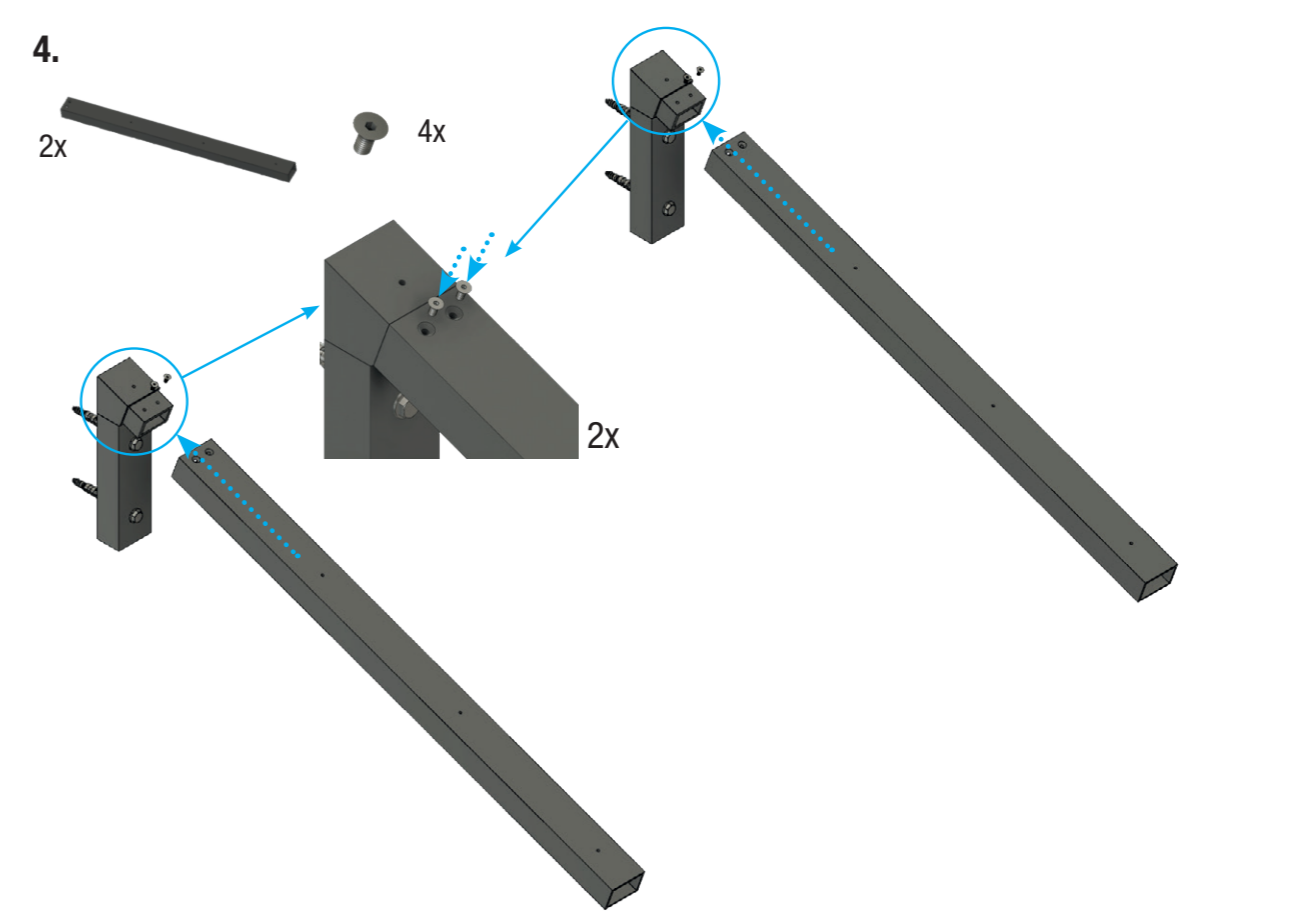
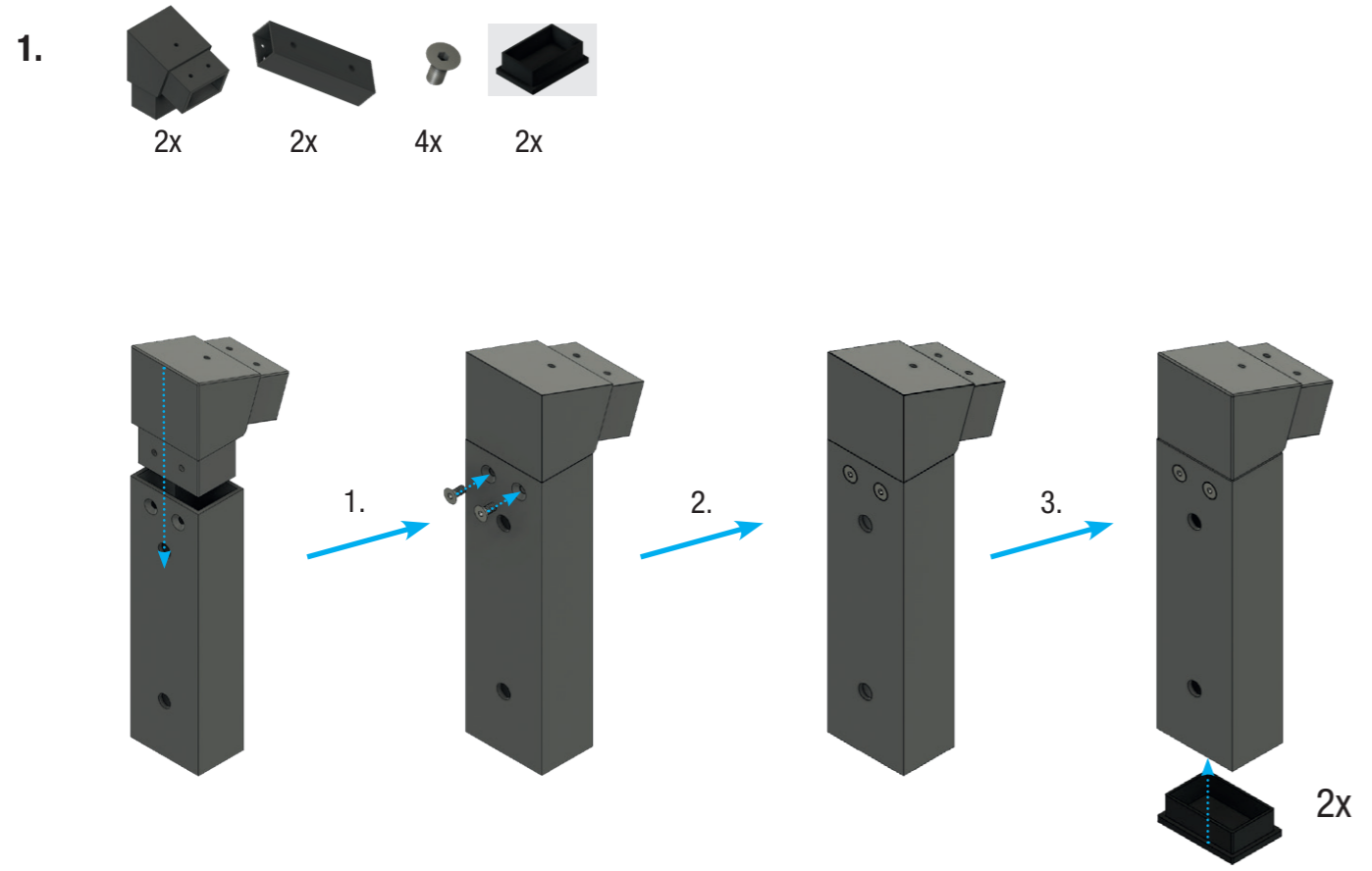

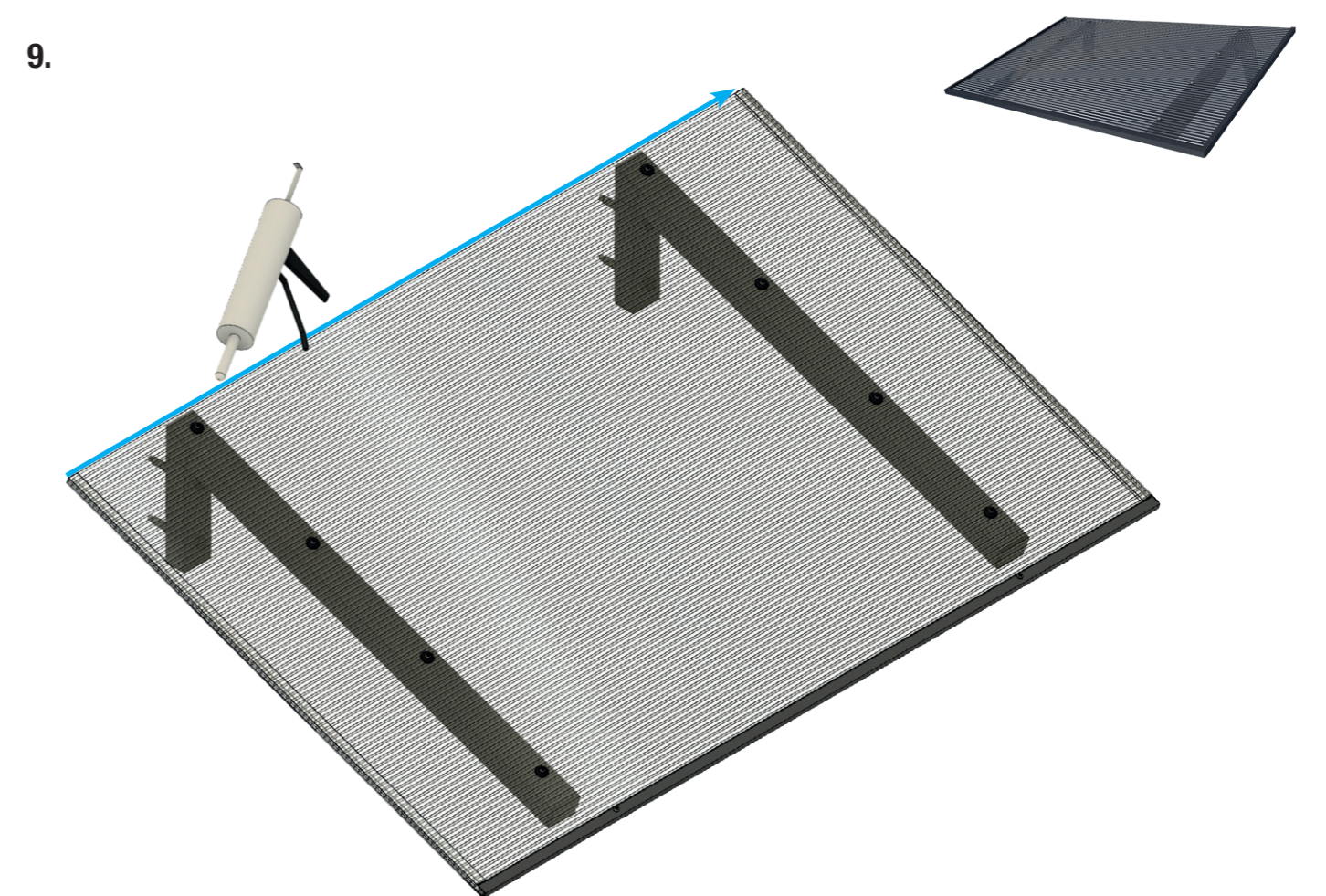
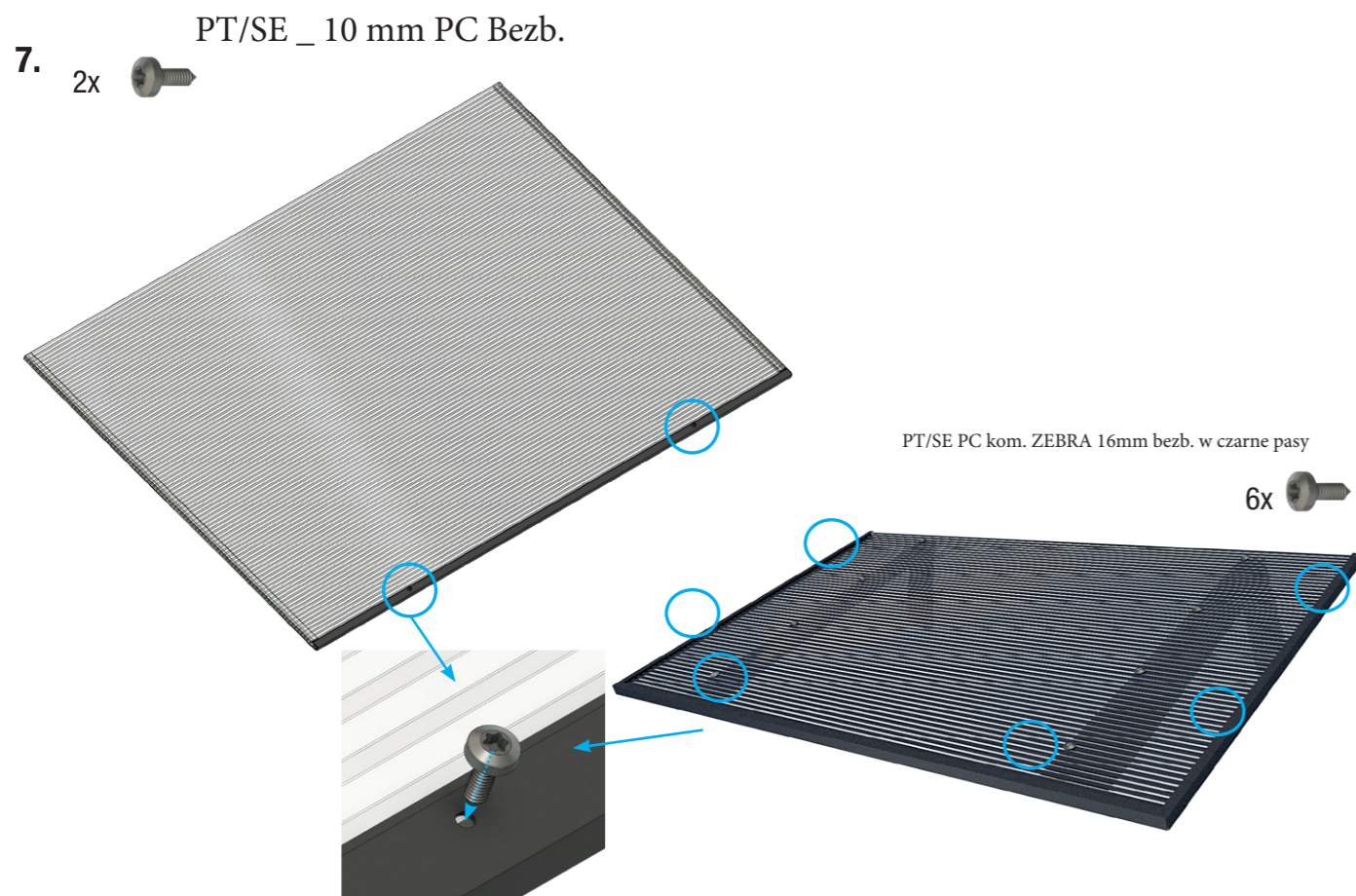
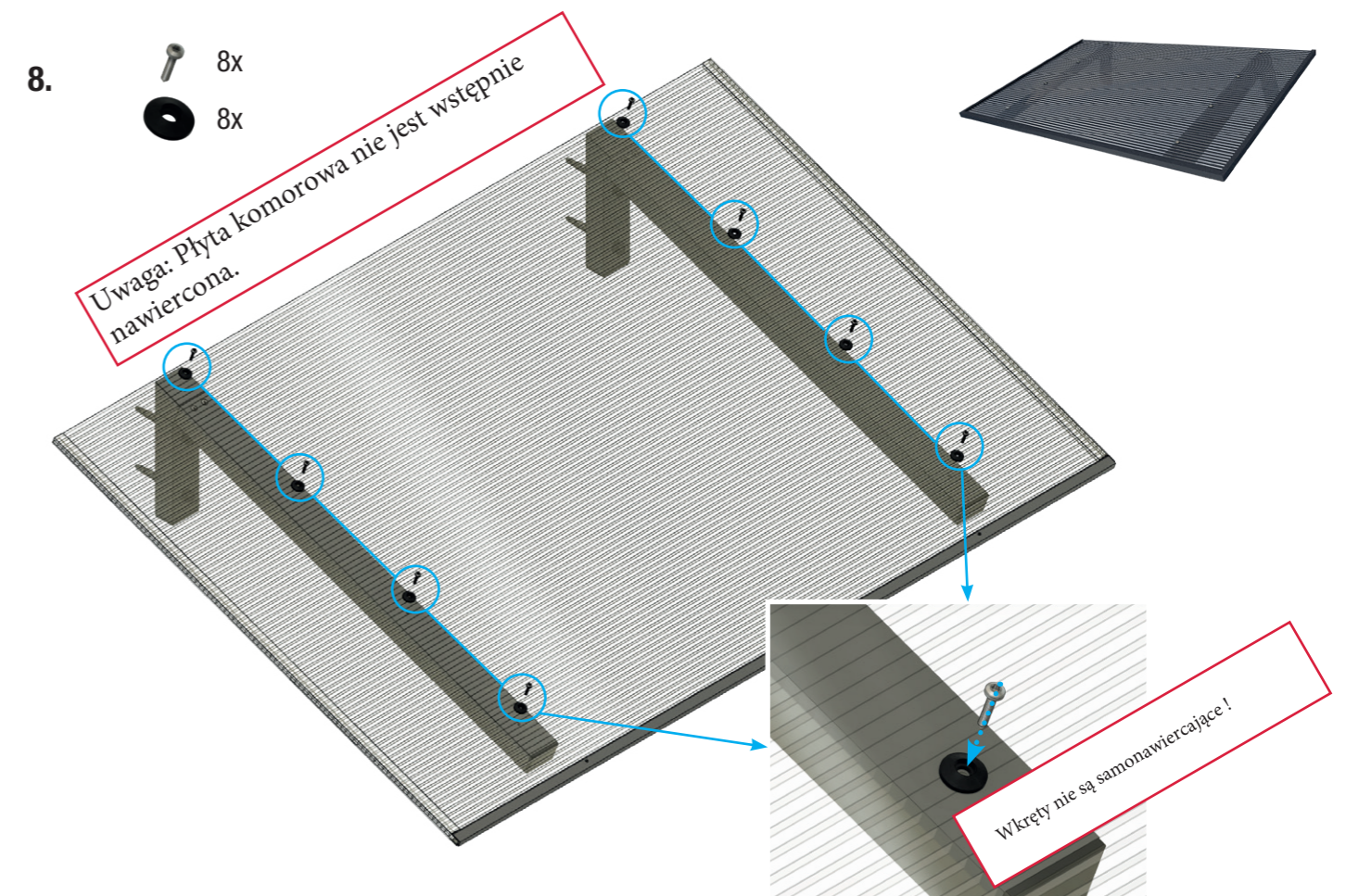
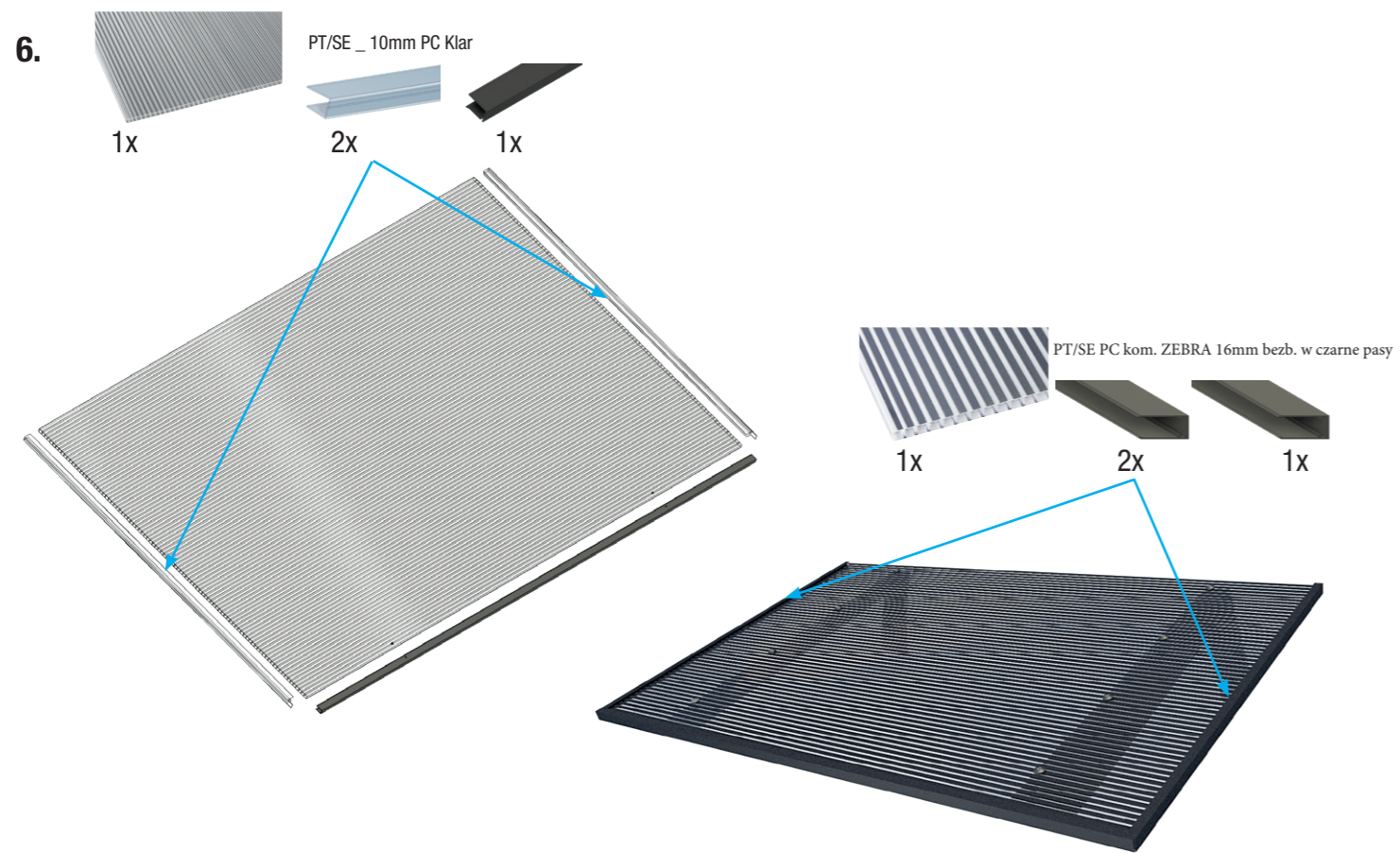

6.

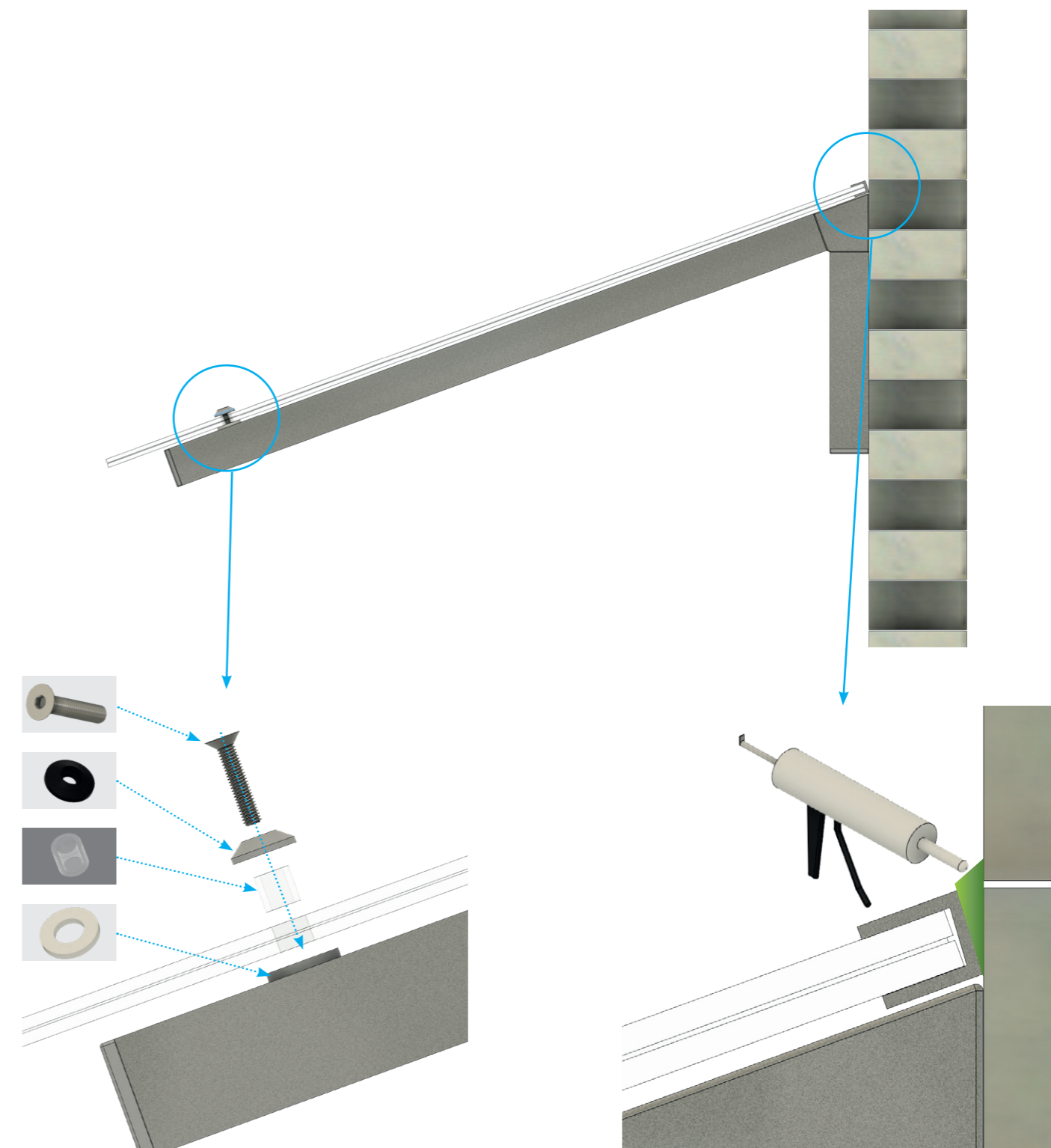
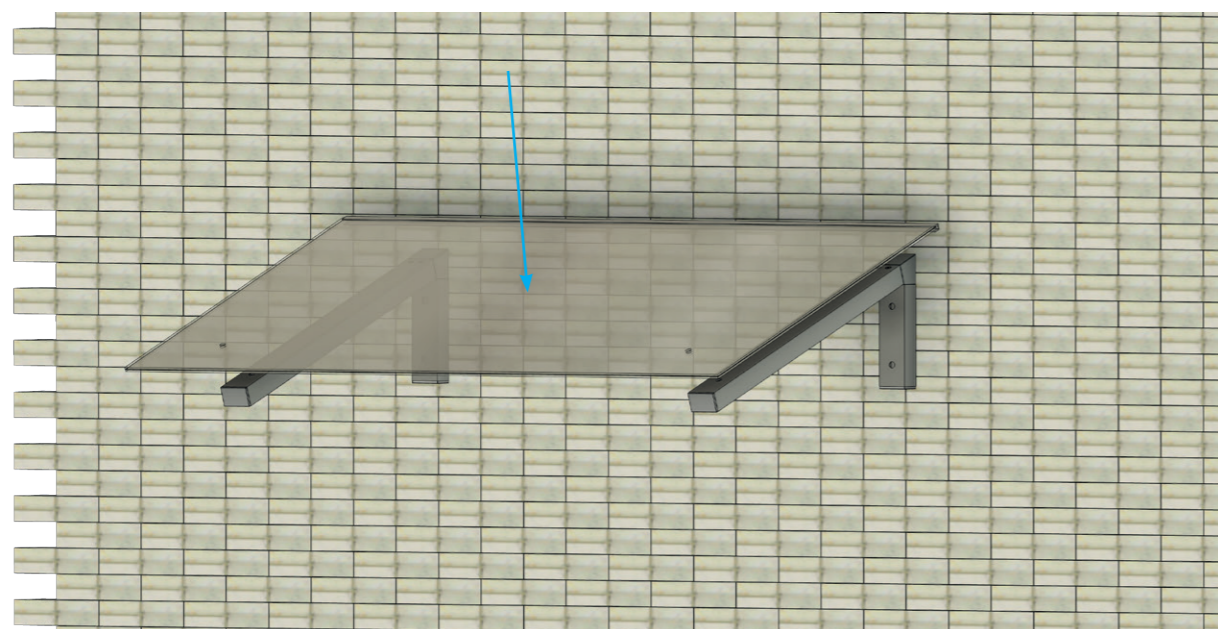
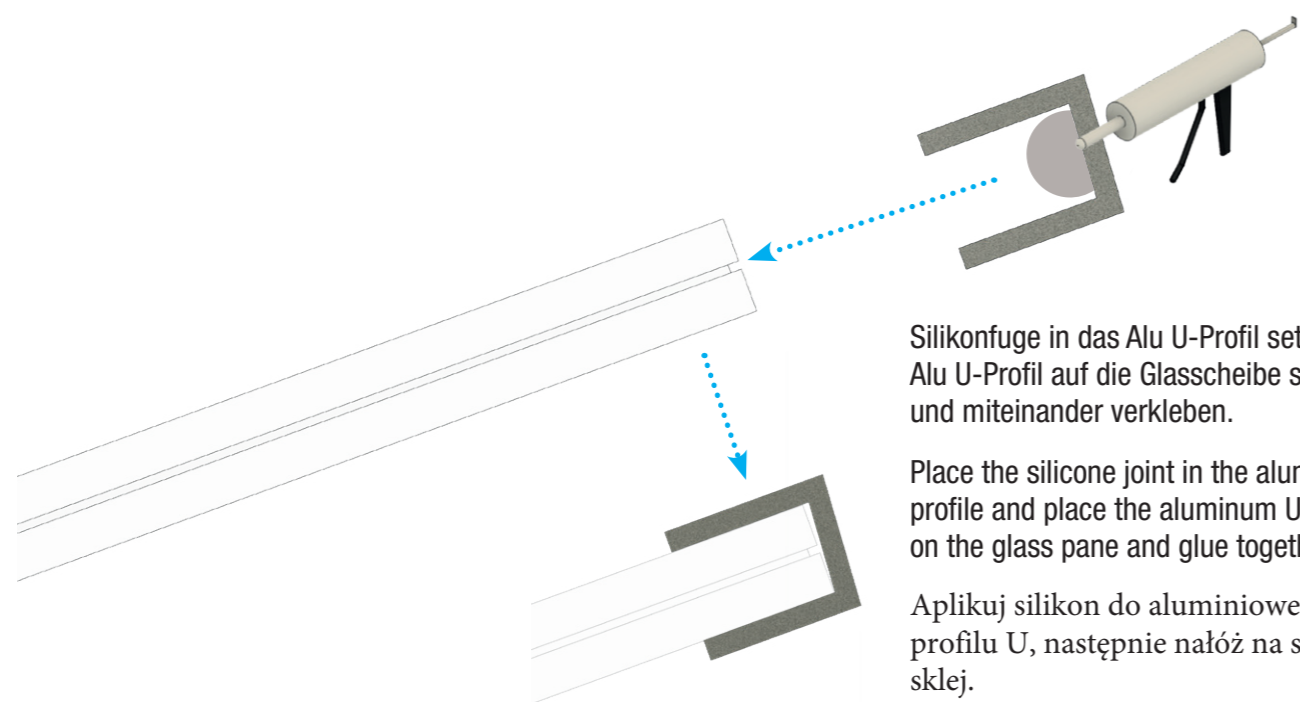
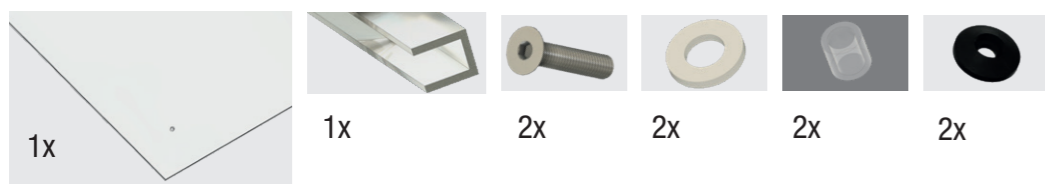



Produktübersicht / Overview of product range / Przegląd asortymentu



**Hohlkammerplatten**  
Twinwall sheets



**Profilplatten**  
Profile plates



**Vordächer**  
Canopies



**Terrassendächer**  
Terrace roofs



**Paneele**  
Twinwall panels



**Ebene Platten**  
Polystyrene sheets



**Bitumenwellplatten**  
Corrugated bitumen sheets



**Noppenbahn**  
Dimpled Membrane

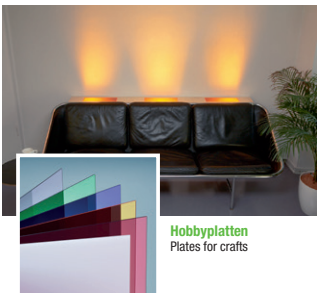

**Hobbyplatten**  
Plates for crafts

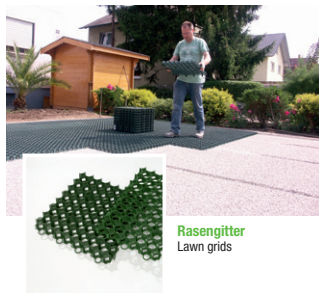

**Rasengitter**  
Lawn grids



**Gartenprodukte**  
Garden products

... und vieles mehr!  
... and much more!



**Gutta Werke GmbH**  
Bau- und Heimwerkerprodukte  
Bahnhofstraße 51-57  
D-77746 Schutterwald  
Telefon 0781 6090  
Telefax 0781 6093200  
info@gutta.com

[www.gutta.com](http://www.gutta.com)



[www.scobalit.de](http://www.scobalit.de)

**Scobalitwerk Wagner GmbH**  
Zürnkamp 27  
D-21217 Seevetal-Meckelfeld  
Telefon 040 2190210  
Telefax 040 70011446  
seevetal@scobalit.de

**Scobalitwerk Wagner GmbH**  
Fichtenstraße 18  
D-56584 Anhausen  
Telefon 02639 962570  
Telefax 02639 962571  
anhausen@scobalit.de

**Scobalitwerk Wagner GmbH**  
Hermann-Ilgen-Straße 7  
D-04808 Wurzen  
Telefon 03425 814708  
Telefax 03425 814709  
wurzen@scobalit.de

**Scobalitwerk Wagner GmbH**  
Industriepark 3  
D-97273 Kürnach  
Telefon 09367 98440  
Telefax 09367 984429  
kuernach@scobalit.de

**Scobalitwerk Wagner GmbH**  
Bahnhofstraße 51-57  
D-77746 Schutterwald  
Telefon 0781-9907900  
Telefax 0781-6093207  
offenburg@scobalit.de